

The Clockmakers : Fiche technique

(MaJ. avril 2019)

Cette fiche technique représente la configuration optimum, **en cas de doute ou avant toute modification**, merci de contacter préalablement Caroline : carolinehuck@gmail.com

Plateau			
IN	Instrument	Mic	Pied mic
1	Kick	Beta 52	Petit
2	Snare Top	Sm 57	Moyen
3	Snare Bot	e 604	Pince
4	HH	Sm 81	Moyen
5	Tom med	e604	Pince
6	Tom Floor	e604	Pince
7	OH L	Sm 81	Grand
8	OH R	Sm 81	Grand
9	Basse	DI AR133	
10	GTR	E 906	Moyen
11	Key	DI AR133	
12	Trombone	FOURNI	
13	Sax Bar	FOURNI	
14	Trompette	FOURNI	Grand
15	Voix Key	Sm 58	Grand
16	Voix GTR	Sm 58	Grand
17	Voix Lead	FOURNI	Grand
18	Voix Trp	Sm 58	Grand

Console			Groupes et FX			
In	48v	Insert				
1		gate/comp	Groupe 1 (entrées 1 à 8)			
2		comp				
3						
4	x				Groupe 2 (entrées 12 à 14)	
5						
6					Groupe 3 (entrées 15 à 18)	
7	x					
8	x				Groupe 4 (entrées 1 à 14)	
9	x	comp	FX 1 Réverbe Voix			
10						
11	x	comp	FX 2 Réverbe Cuivres			
12	x	comp				
13	x	comp	FX 3 Délais (Tap)			
14	x	comp				
15		comp	FX 4 Réverbe Snare			
16		comp				
17	x	comp				
18		comp				

Un backdrop sera à installer en fond de scène avant les balances du groupe.

Matériel à fournir au batteur : *Praticables batterie : 2mx2m, 60cm de hauteur
*1 tapis de batterie

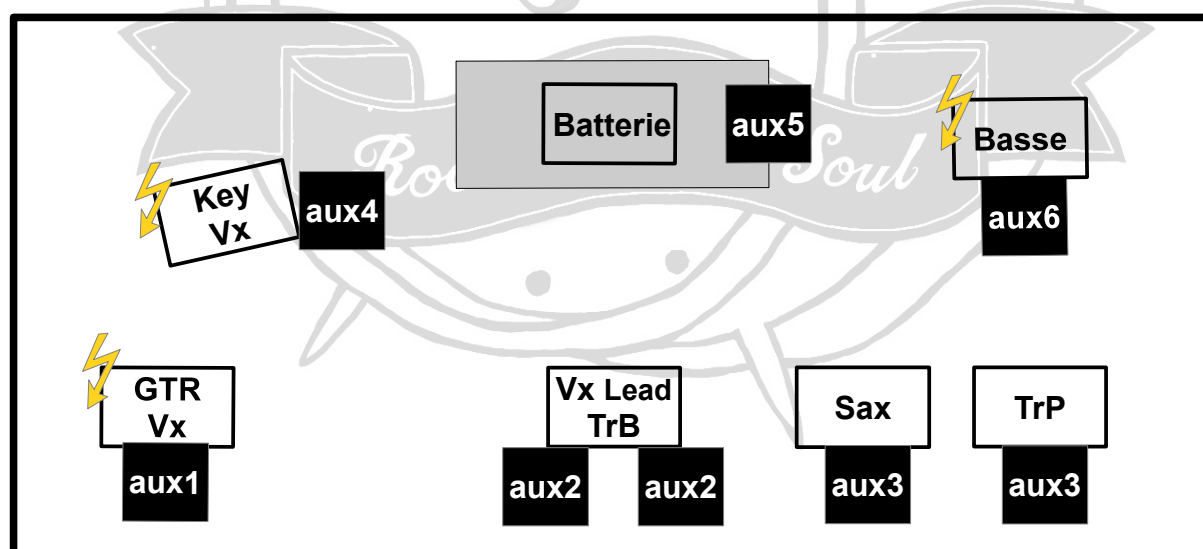

⚡ PC 16